



max 400 mm (15½")



max 75 kg (165 lb)



Manatee - Guia Usuário

EN 12182
ISO 17966

2019-11 rev.06

	3	ENGLISH DEUTSCH	19 - 22 23 - 26
	4	NEDERLANDS DANSK	27 - 30 31 - 34
	5	NORSK SVENSKA	35 - 38 39 - 42
	6	SUOMI ESPAÑOL	43 - 46 47 - 50
	7	FRANÇAIS ITALIANO	51 - 54 55 - 58
	8	PORTUGUÊS PORTUGUÊS DO BRASIL	59 - 62 63 - 66
	9	РОССИЯ POLSKI	67 - 70 71 - 74
	10	ČESKY 中國	75 - 78 79 - 82
	11	日本 ΕΛΛΗΝΙΚΗ	83 - 86 87 - 90
	11		
	12		
	13 - 15		
mm (inch)	16 - 17		
	18		

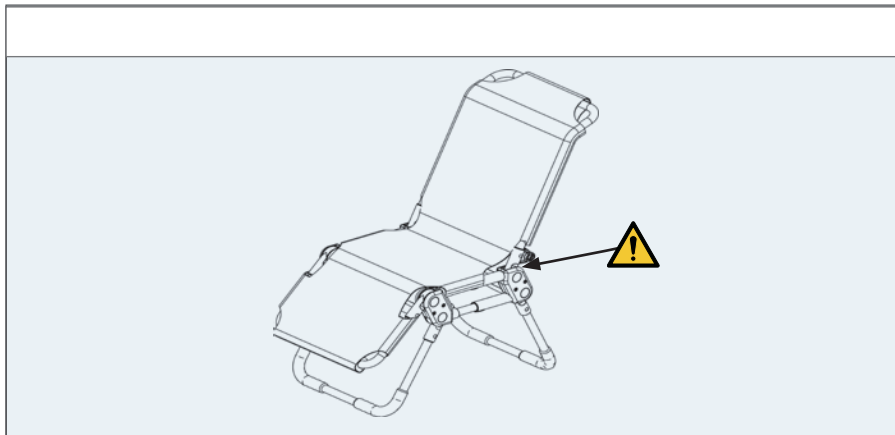

MANATEE 0

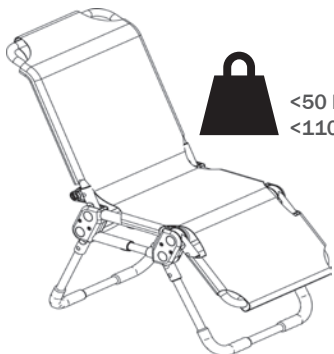

<50 kg
<110¼ lb

MANATEE1

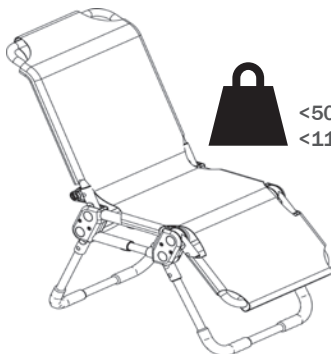

<50 kg
<110¼ lb

MANATEE 2

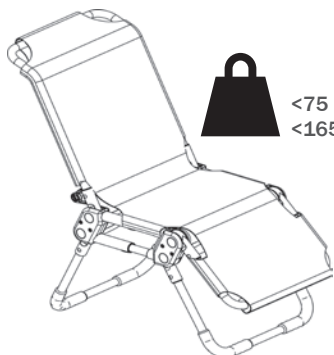

<75 kg
<165¼ lb

MANATEE 3

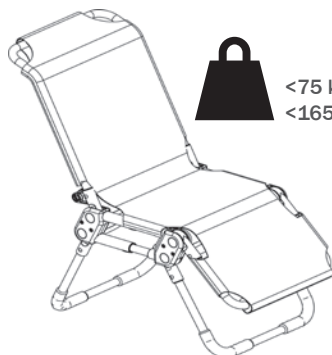

<75 kg
<165¼ lb

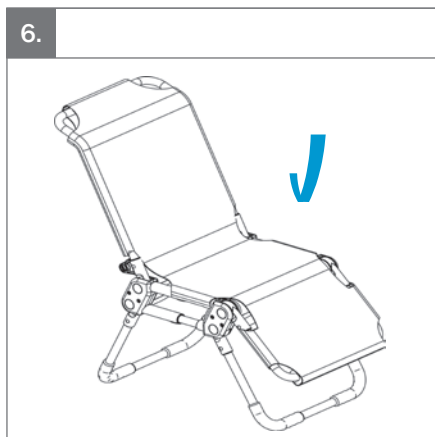
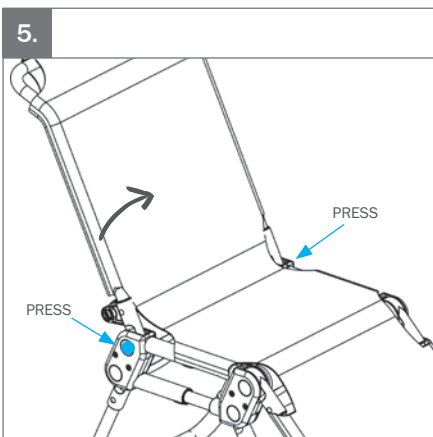
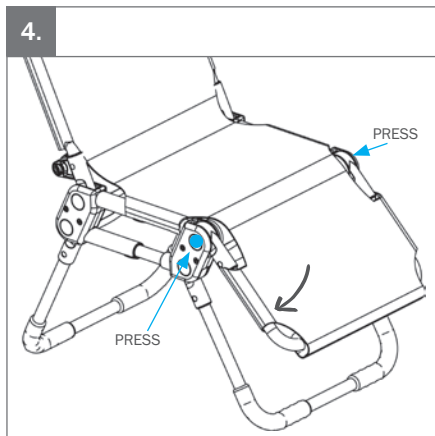
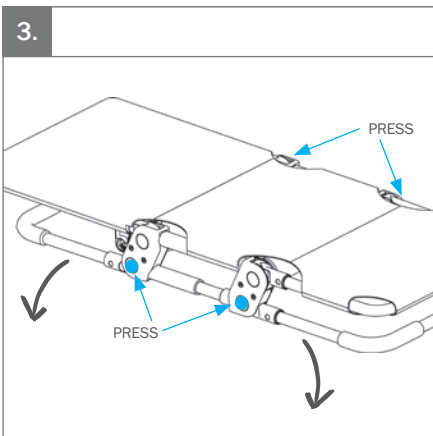
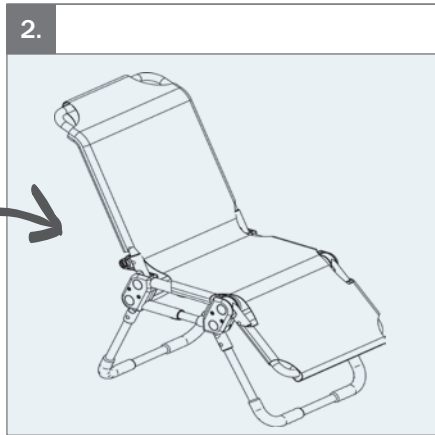
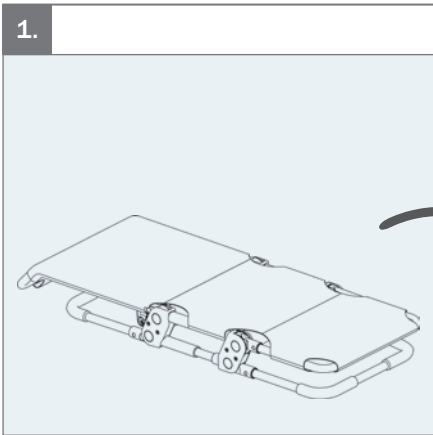

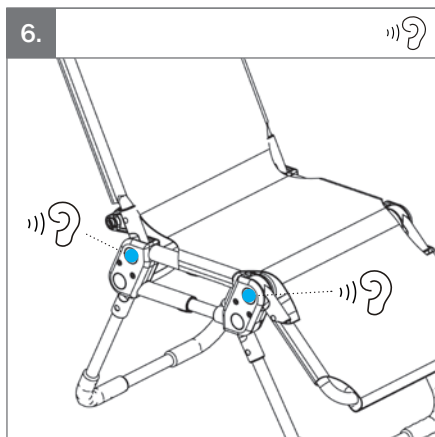
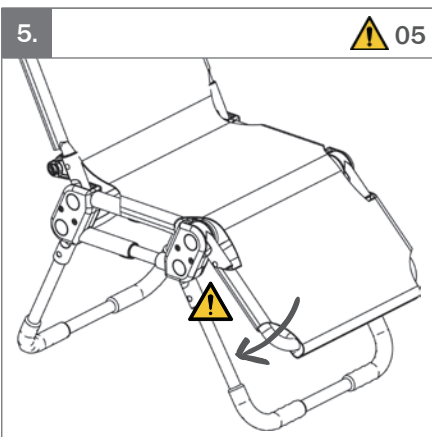
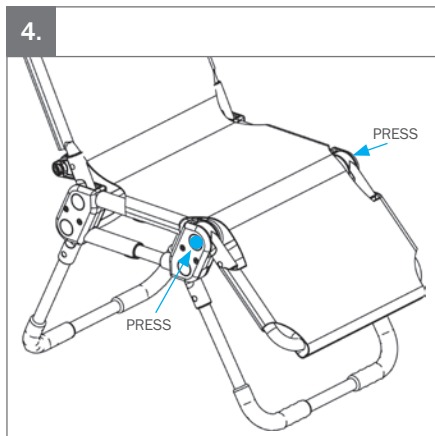
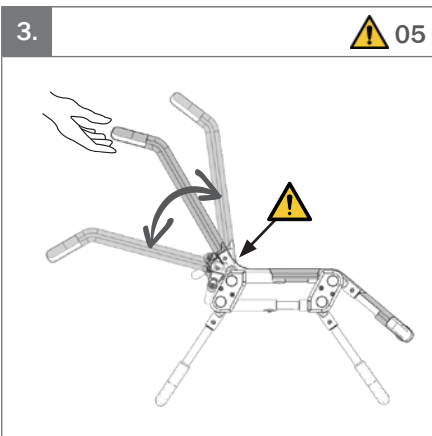
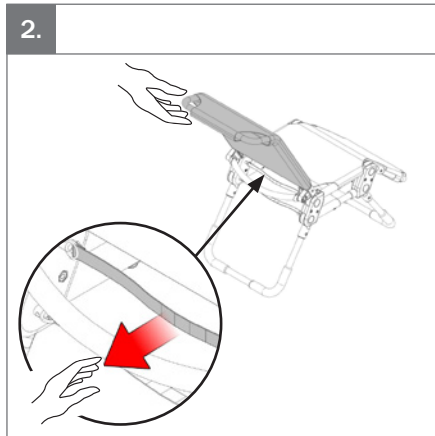
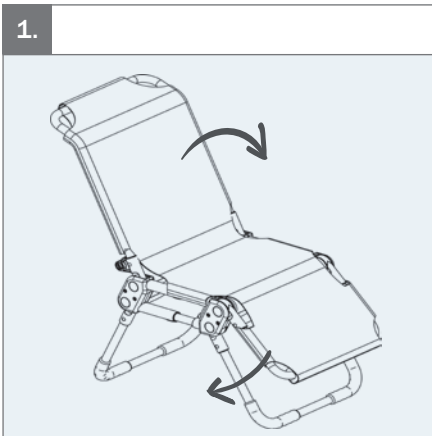



1.

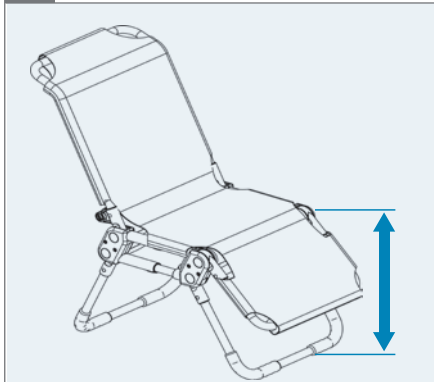

2.

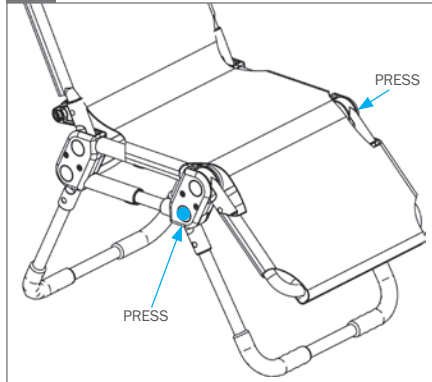

3.



05

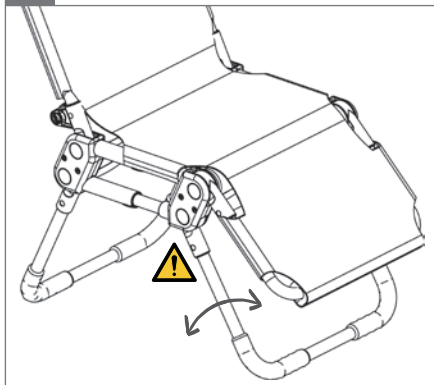

4.

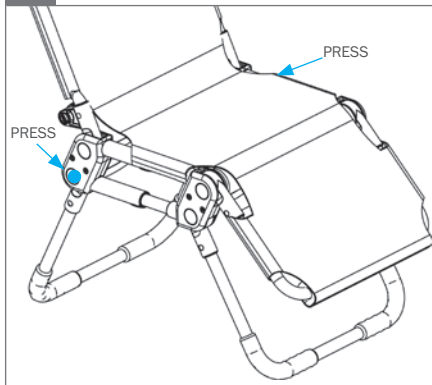

5.



05

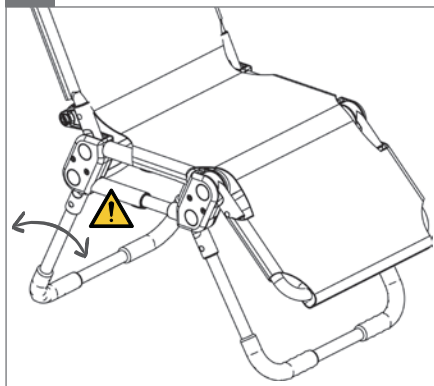

6.

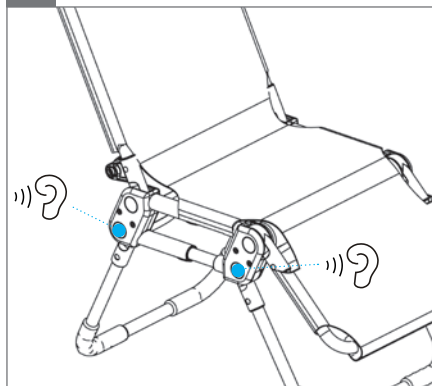



1.

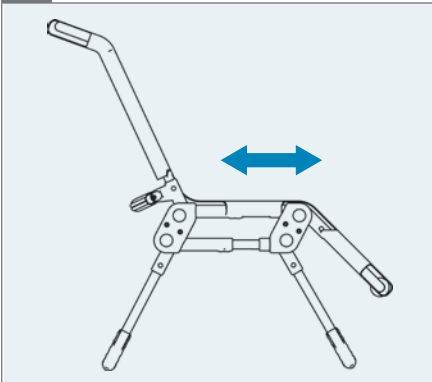

2. Mantee 0 - \varnothing 4 mm

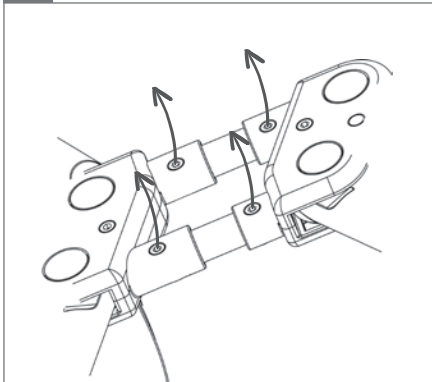

3. Mantee 0

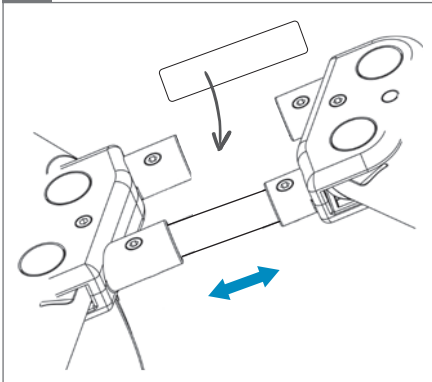

4. Mantee 0 - \varnothing 4 mm, 2,5 Nm

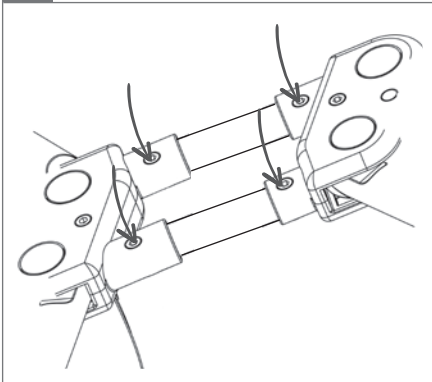

5. Manatee 1+2 - \varnothing 4 mm

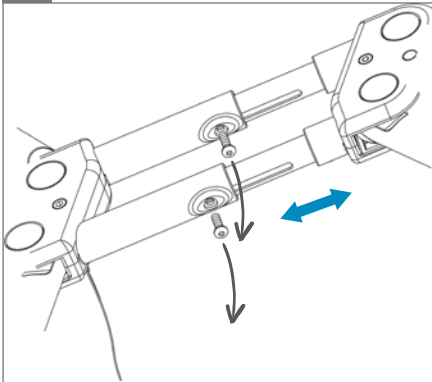

6. Manatee 1+2 - \varnothing 4 mm, 2,5 Nm

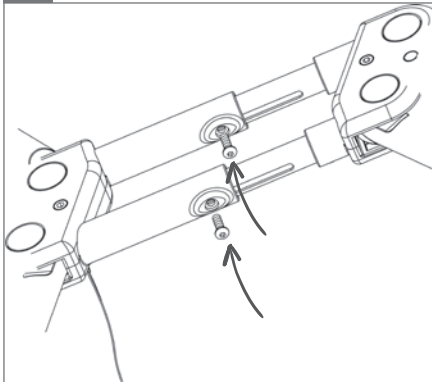



1.

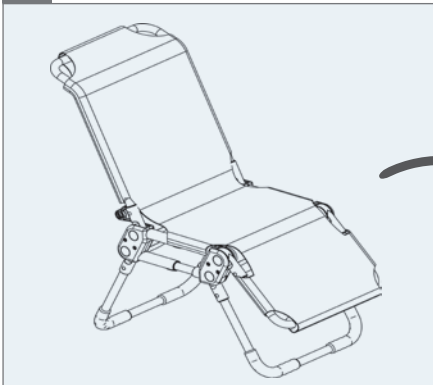

2.

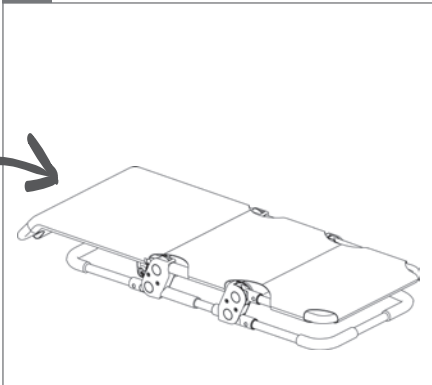

3.

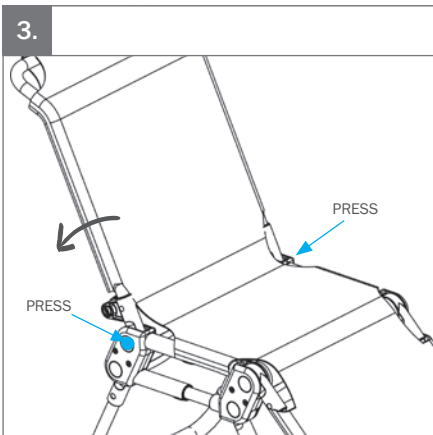

4.

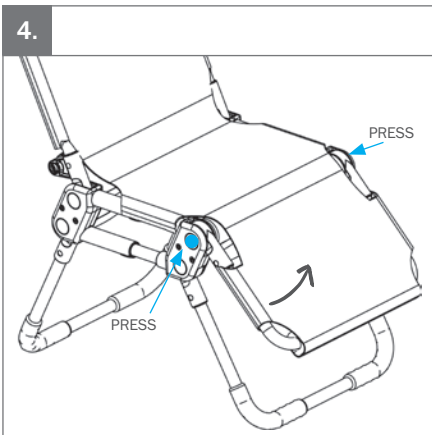

5.

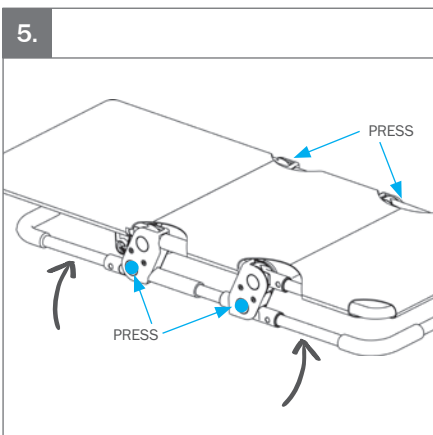

6.

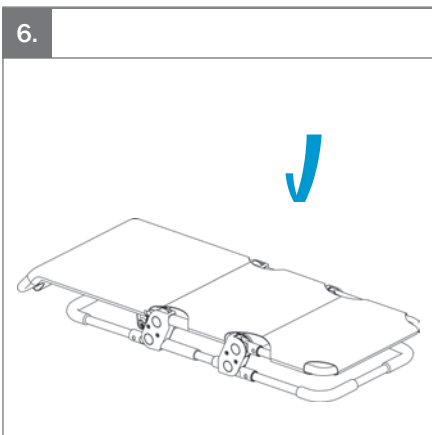

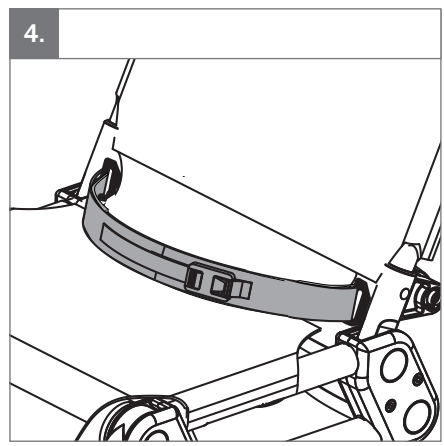
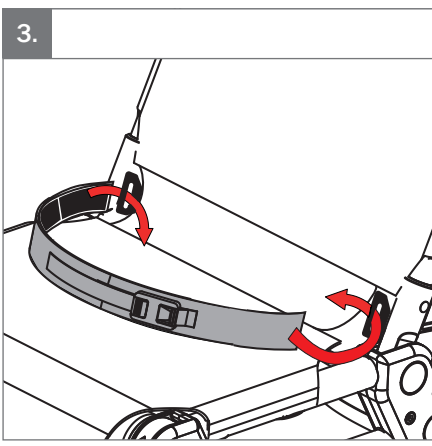
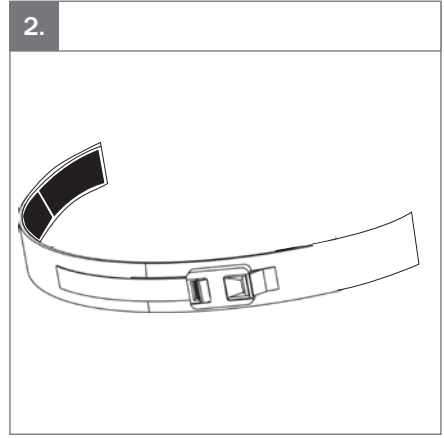
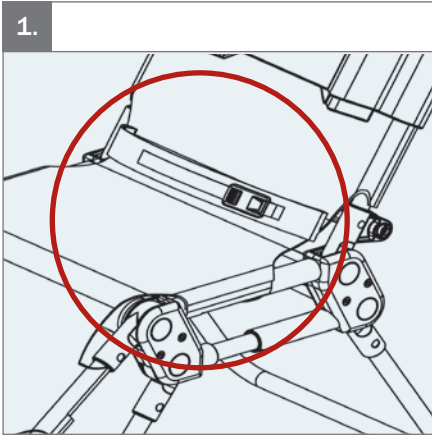

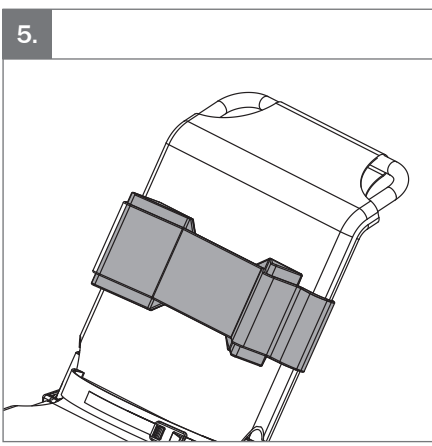
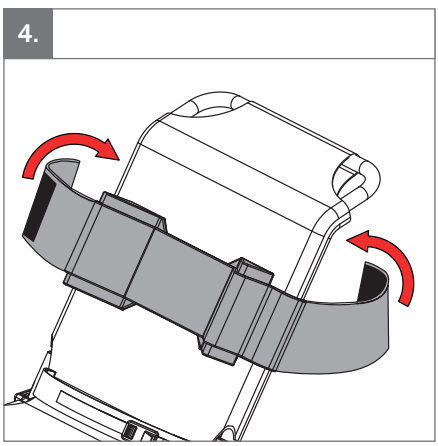
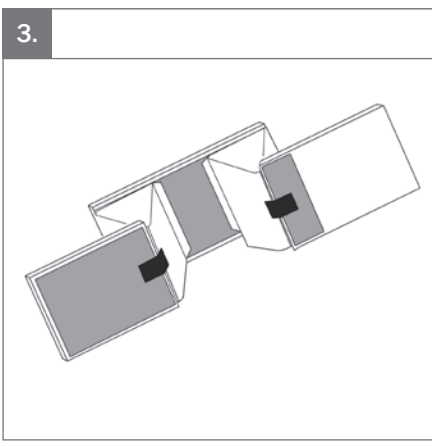
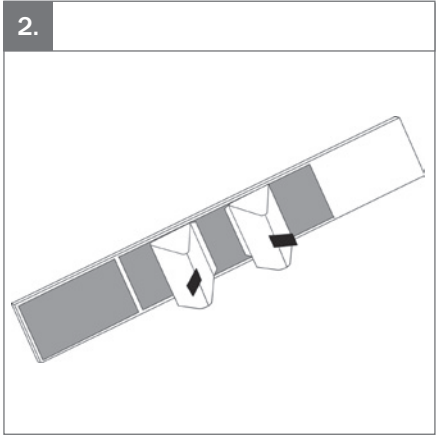
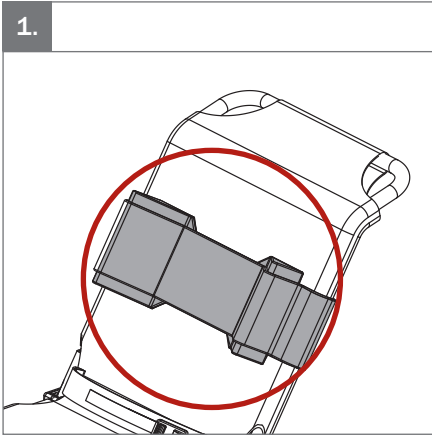

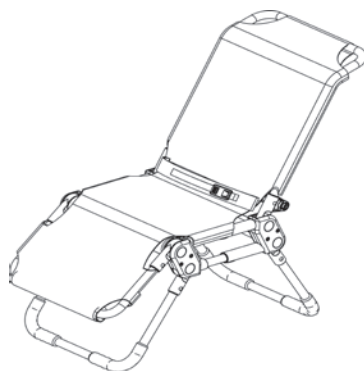
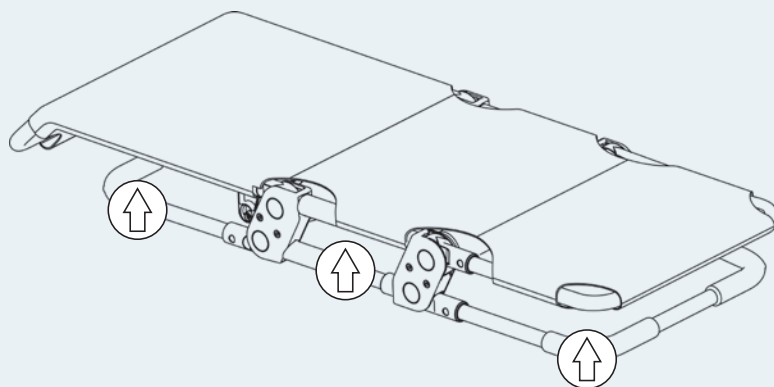

Size 0

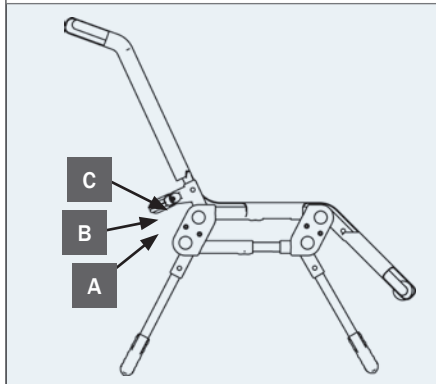

Size 1 - 3

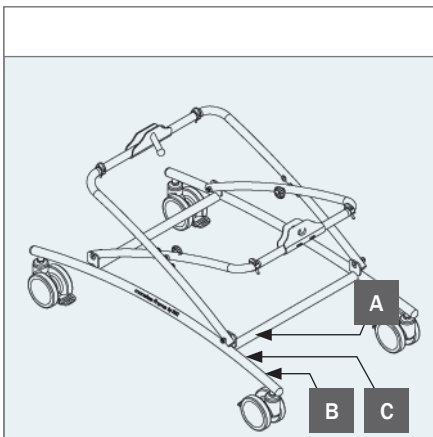
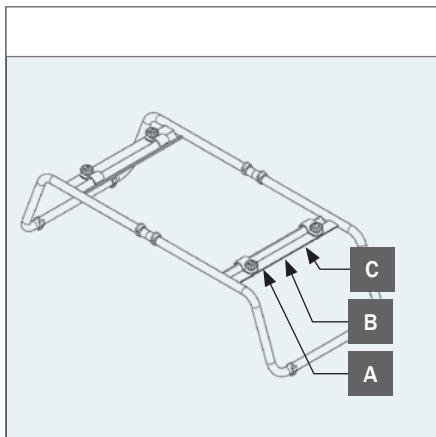
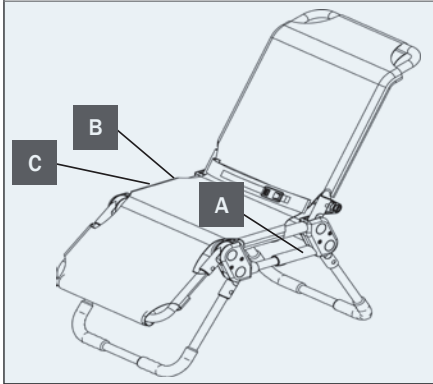

A

Max load: xxx kg
 DMR ver.:XXXX
 Art. no.:XXXXXXX
 Product:XXXX - Size X

B

R82
 Parallelvej 3
 DK-8751 Gedved
 R82.org
 Made in Malaysia YYY-MM-DD

C



**EN:** For indoor use**NO:** For innendørs bruk**FR:** Utilisation intérieure**RU:** Для использования в помещении**JP:** 屋内使用**DE:** Für den Innengebrauch**SV:** För inomhusbruk**IT:** Per uso interno**PL:** Do użytku wewnątrz**GR:** Κατάλληλο για εσωτερική χρήση**NL:** Voor binnenhuis gebruik**FIN:** Sisäkäyttöön**PT:** Para utilização em interiores**CZ:** Pro vnitřní používání**DK:** Til indendørs brug**ES:** Para uso en interiores**BR:** Para uso interno**SN:** 适用于室内使用**EN:** Consult instructions. The latest version of the instructions is always available on the R82 website and can be printed in larger sizes**NO:** Sjekk bruksanvisning på nett. Nyeste versjon av bruksanvisningen er alltid tilgjengelig, og kan skrives ut fra R82 nettsted**FR:** Se reporter aux instructions / consulter les instructions. La version la plus récente est toujours disponible et peut être imprimée dans un grand format à partir du site internet de R82**RU:** Прочитайте инструкции. Новейшая версия инструкций всегда доступна на веб-сайте компании R82 и может быть распечатана в увеличенном размере**JP:** 説明をお読みください。この説明の最新バージョンは、R82のWebサイトからいつでもご利用いただけます。大きなサイズで印刷することができます**DE:** Bedienungsanleitung. Die neueste Version der User Guide ist auf der R82 Internetseite verfügbar und steht zum Download bzw. Ausdruck zur Verfügung**SV:** Se anvisningarna. Den senaste versionen av anvisningarna finns alltid tillgänglig och kan skrivas ut i större storlek från R82:s webbplats**IT:** Leggere le istruzioni. Le ultime versioni dei manuali di istruzioni sono sempre disponibili sul sito web R82 e possono essere stampate in dimensioni maggiori**PL:** Zapoznanie się z instrukcją. Najnowsze wersje instrukcji obsługi są dostępne na stronie internetowej R82 i można je wydrukować w większych formatach**GR:** Διαβάστε τις οδηγίες. Οι τελευταίες εκδόσεις των οδηγιών είναι πάντοτε διαθέσιμες στην ιστοσελίδα της R82 και μπορούν να εκτυπωθούν σε μεγαλύτερα μεγέθη**NL:** Raadpleeg de instructies. De meest recente versie van alle instructies zijn altijd beschikbaar en kunnen worden afgedrukt in de groter formaat vanaf de R82 website**FIN:** Lisäohjeet. Viimeisin versio kaikista ohjeista on aina saatavilla ja tulostettavissa R82 nettisivustolta**PT:** Leia as instruções. As últimas versões das instruções estão sempre disponíveis na página da R82 na internet e podem ser impressas em tamanhos maiores**CZ:** Poradenství a instrukce. Nejaktuálnější verze všech instrukcí je vždy dostupná na webu R82, odkud se dá stáhnout a i vytisknout**DK:** Se vejledning. Den seneste version af denne vejledning er altid tilgængelig og kan udskrives i større størrelser fra R82 hjemmeside**ES:** Consulte las instrucciones. La última versión de todas las instrucciones está siempre disponible y se puede imprimir en tamaños superiores desde la página web de R82**BR:** Leia as instruções. As versões mais recentes das instruções sempre encontram-se disponíveis no site da R82 e podem ser impressas em tamanhos maiores**SN:** 参考说明。所有说明的最新版本都能够能够在R82网络上下载或打印**EN:** Correct lifting point**NO:** Riktig løftpunkt**FR:** Point de levée approprié**RU:** Надлежащая точка подъема**JP:** リフティング・ポイントの修正**DE:** Korrekter Hebe punkt**SV:** Korrekt lyftpunkt**IT:** Punto di sollevamento corretto**PL:** Prawidłowy punkt podnoszenia**GR:** Σωστό σημείο λιαβής**NL:** Correcte techniek van optillen**FIN:** Oikea nostopiste**PT:** Corrija o ponto de elevação**CZ:** Správný zvedací bod**DK:** Korrekt løftepunkt**ES:** Punto de elevación correcto**BR:** Ponto de elevação correto**SN:** 请调整吊点



EN: Warning: This symbol appears in the User Guide along with a number referring to the instructions below. It draws attention to situations where the product or the user or carer's safety may be in danger
01 = Entrapment Hazards
02 = Tilting Hazards
03 = Transportation in motor vehicles
05 = Squeezing Hazard

NO: Advarsel: Dette symbolet blir vist i brukerveiledningen sammen med et tall som henviser til instruksjonene under. Det gjør oppmerksom på situasjoner der produktet eller brukernes/omsorgytrens sikkerhet kan være truet
01 = Fare for å bli sittende fast
02 = Vippefare
03 = Transport i motorkjøretøyer
05 = Klemfare

FR: Avertissement: Ce symbole apparaît dans le guide de l'utilisateur avec un numéro faisant référence aux instructions ci-dessous. Il attire l'attention sur les situations dans lesquelles la sécurité du produit ou de l'utilisateur ou du soignant peut se trouver compromise
01 = Risques de coincement
02 = Risques à la bascule
03 = Transport à bord de véhicules motorisés
05 = Risques de pincement

RU: Предупреждение: Данное обозначение указывается в руководстве по эксплуатации вместе с номером, который относится к нижеприведенным инструкциям. Оно используется для привлечения внимания к ситуациям, в которых существует опасность для изделия, пользователя или лица, осуществляющего уход за пользователем
01 = Риск защемления
02 = Наклонное положение
03 = Передвижение в транспортных средствах
05 = Риск сжатия

JP: 警告: この記号は、以下の説明を示す番号と共にユーザーガイドに表示されています。これは、製品やユーザーまたは介護者が危険にさらされる状況について、注意を喚起します。
01 = 挟まる危険
02 = 傾斜させる際の危険
03 = 自動車内の輸送
05 = 圧迫の危険

DE: Warnung: Dieses Symbol erscheint in der Bedienungsanleitung zusammen mit einer zu den nachfolgenden Anleitungen gehörenden Nummer. Sie lenkt die Aufmerksamkeit auf Situationen, die für das Produkt oder den Betreuer ein Sicherheitsrisiko darstellen können.
01 = Gefahr durch Einklemmen
02 = Kippgefahr
03 = Warnhinweise! - Beförderung in Kraftfahrzeugen
05 = Gefahr durch Quetschen

SV: Varning: Den här symbolen används i handboken tillsammans med ett nummer som hänvisar till instruktionerna nedan. Den uppmärksammar på situationer som kan utgöra en säkerhetsrisk för produkten, användaren eller vårdgivaren.
01 = Risk att fastna
02 = Tipprisk
03 = Transport i fordon
05 = Klämrisk

IT: Avvertenza: Questo simbolo viene utilizzato nel Manuale Utente con un numero di riferimento alle istruzioni riportate di seguito. Richiama l'attenzione alle situazioni in cui la sicurezza del prodotto, dell'utente o dell'operatore potrebbe essere in pericolo
01 = Pericolo di incastro
02 = Pericoli durante la reclinazione della seduta
03 = Trasporto nei veicoli a motore
05 = Pericolo di schiacciamento

PL: Ostrzeżenie: Ten symbol pojawia się w podręczniku obsługi wraz z numerem odnoszącym się do poniższych instrukcji. Zwraca on uwagę na sytuacje, w których bezpieczeństwo produktu, użytkownika lub opiekuna może być zagrożone.
01 = Ryzyko uwięzienia
02 = Zagrożenia przechytu
03 = Transport w pojazdach silnikowych
05 = Ryzyko zmiążdżenia

NL: Waarschuwing: Dit symbool staat in de gebruiksaanwijzing samen met een getal dat naar de hieronder vermelde instructies verwijst. Het vestigt de aandacht op situaties waarin het product, de gebruiker of de veiligheid van derden in gevaar kan zijn.
01 = Gevaar voor beknelling
02 = Kantelgevaar
03 = Vervoer in motorvoertuigen
05 = Gevaar voor samendrukken

FIN: Varoitus: Tämä symboli näkyy käyttöohjeessa yhdessä numeron kanssa, joka viittaa jäljempänä näkyviin ohjeisiin. Sen avulla kiinnitetään huomiota tilanteisiin, joissa tuote tai käyttäjän tai hoitajan turvallisuus voi vaarantua.
01 = Juuttumisvaarat
02 = Vaarat kallistettaessa
03 = Kuljettaminen moottoriajoneuvoissa
05 = Puristumisvaara

PT: Aviso: Este símbolo aparece no Guia do Utilizador juntamente com um número a remeter para as instruções abaixo. Chama a atenção para situações em que possa estar em risco a segurança do produto, do utilizador ou do prestador de cuidados.
01 = Riscos de armadilha
02 = Perigos de basculação
03 = Transporte nos veículos motorizados
05 = Riscos de compressão

CZ: Upozornění: Tento symbol je uveden v uživatelské příručce spolu s číslem odkazujícím na níže uvedené ilustrace. Upozorňuje na situace, ve kterých může být bezpečnost produktu, uživatele nebo pečovatele.
01 = Nebezpečí zachycení
02 = Riziko při naklápění
03 = Přeprava v motorových vozidlech
05 = Nesprávné použití

GR: Προειδοποίηση: Αυτό το σύμβολο εμφανίζεται στις οδηγίες χρήσης συνοδευόμενο από έναν αριθμό που αναφέρεται στις παρακάτω οδηγίες. Εμφιστά την προσοχή σε καταστάσεις στις οποίες ενδέχεται να υφίσταται κίνδυνος για την ασφάλεια του προϊόντος, του χρήστη ή του φρονιπάτη
01 = Κίνδυνος παγίδευσης
02 = Κίνδυνος ανατροπής
03 = Μεταφορά σε μηχανοκίνητα οχήματα
05 = Κίνδυνος συμπίεσης

DK: Advarsel: Dette symbol vises i brugervejledningen sammen med en nummerhenvisning til nedenstående instruktioner. Det henleder opmærksomheden på situationer, hvor produktet, brugeren eller plejersens sikkerhed kan være i fare

01 = Risiko for fastklemning
02 = Fare for tilt af produkt
03 = Transport i motorkøretøjer
05 = Risiko for klemning

ES: Advertencia: Este símbolo aparece en la Guía del usuario junto con un número de referencia a las siguientes instrucciones. Llama la atención sobre situaciones en las que el producto o el usuario o la seguridad del cuidador pueda estar en peligro
01 = Riesgos de atrapamiento
02 = Peligro de vuelco
03 = Transporte en vehículos
05 = Riesgo de aplastamiento

BR: Advertência: Este símbolo aparece no Manual do Usuário, juntamente com um número relacionado às instruções abaixo. Ele serve para indicar situações nas quais a segurança do produto, do usuário ou do cuidador possa estar comprometida.
01 = Riscos de armadilha
02 = Perigos da Inclinação
03 = Transporte nos veículos motorizados
05 = Riscos de compressão

SN: 警告: 在用户指南中该符号同数字一起出现, 指示下方所列的各种说明。其目的是唤起对产品、用户或照管者可能处于危险的注意
01 = 卡住危险
02 = 倾斜危险
03 = 汽车运输
05 = 挤压危险



EN: Listen to click sound

NO: Lytt etter en klikkelyd

FIN: Écoutez le dé clic

RU: Прислушайтесь, чтобы услышать щелчок

JP: カチッと言う音が聞こえます

DE: Achten Sie auf das Klicken.

SV: Lyssna efter klickljudet

IT: Attendere che venga emesso un clic

PL: Nasłuchuj dźwięku zatrzaśnięcia.

GR: Ακούστε το κλικ

NL: Let op het klikgeluid.

FIN: Kuuntele napsahtavaa ääntä

PT: Ouvir o som de clique

CZ: Věnujte pozornost zvuku cvaknutí

DK: Vær opmærksom på klik lyden

ES: Escuche el clic

BR: Ouça ao som de clique

SN: 注意听叩击声



EN: Warewashing machine

NO: Desinfiseringsmaskin

FR: Machine à laver

RU: Посудомоечная машина

JP: 器具洗浄機

DE: Spezialwaschmaschine (für Rehaprodukte)

SV: Rengöring av produkten i maskin

IT: Lavastoviglie industriale

PL: Zmywarka

GR: Πλυντήριο εξοπλισμού

NL: Vaatwasser

FIN: Ei saa pestä pesu-koneessa

PT: Máquina de lavar loiça

CZ: Myčka na zdravotní pomůcky

DK: Industri-vaskemaskine

ES: Máquina de lavado

BR: Máquina de lavar loiça

SN: 请勿使用洗碗机清洗



EN: Correct use

NO: Korrekt bruk

FR: Utilisation correcte

RU: Правильное использование

JP: 全適切な使用

DE: Richtig

SV: Korrekt användning

IT: Uso corretto

PL: Prawidłowe użytkowanie.

GR: Ορθή χρήση

NL: Juist gebruik

FIN: Oikea käyttö

PT: Uso correto

CZ: Správné používání















DK: Korrekt brug

ES: Uso correcto

BR: Uso correto

SN: 正确使用

mm (inch)

	 0	 1	 2	 3
 Effective seat width	330 (13")	330 (13")	330 (13")	400 (15¾")
 Effective seat depth	220–250 (8¾–9¾")	300–370 (11¾–14½")	390–460 (15¼–18")	400–470 (15¾–18½")
 Backrest height	430 (17")	430 (17")	580 (22¾")	640 (25¼")
 Lower leg length	280 (11")	280 (11")	350 (13¾")	350 (13¾")
 Seat surface height at front edge	140–430 (5½–17")	140–430 (5½–17")	140–430 (5½–17")	140–430 (5½–17")
 Overall width	420 (16½")	420 (16½")	420 (16½")	490 (19¼")
 Folded length	1030–1100 (40½–43¾")	1100–1170 (43–46")	1360–1430 (53½–56¼")	1440–1510 (56¾–59½")
 Folded height	130 (5")	130 (5")	130 (5")	130 (5")
 Total mass	5½ kg (12.1 lb)	5½ kg (12.1 lb)	6 kg (13.2 lb)	7 kg (15.4 lb)
 Max. load	50 kg (110.2 lb)	50 kg (110.2 lb)	75 kg (165.3 lb)	75 kg (165.3 lb)

mm (inch)

Shower frame - P/N 882100

Bath tub frame - P/N 882101

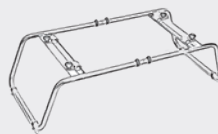

Frame width	590 (23¼")	-	435 (17¼")	-
Frame Length	980 (38½")	-	990-1110 (39-43¾")	-
Height	-	-	270 (10½")	-
Height, minimum	380 (15")	-	-	-
Height, minimum w/chair	760 (30")	-	-	-
Height middle	440 (17¼")	-	-	-
Height middle, w/chair	840 (33")	-	-	-
Height maximum	480 (19")	-	-	-
Height maximum, w/chair	900 (35½")	-	-	-
Frame height, folded	210 (8¼")	-	-	-
Frame weight	8 kg (17.6 lb)	-	2 kg (4.4 lb)	-
Max. load	75 kg (165.3 lb)	-	75 kg (165.3 lb)	-
Required width of corridor	1500 (59")	-	-	-
Minimum turning diameter	3000 (118")	-	-	-

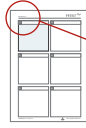
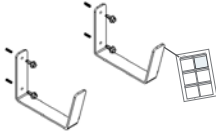

9996097454

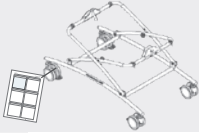

9996097455

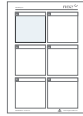

9996097456

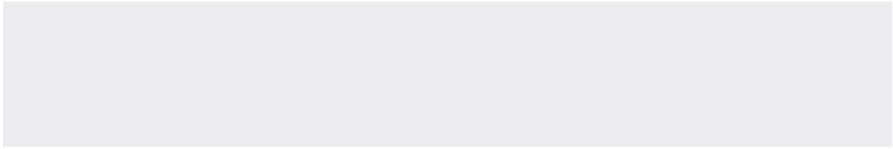
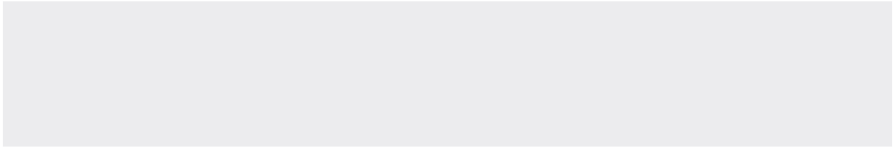
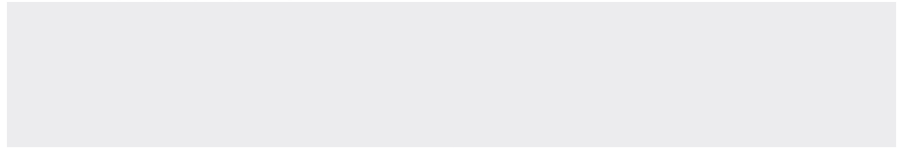

PORTUGUÊS DO BRASIL

Parabéns por comprar o nosso novo produto da R82, um fornecedor mundial de assistências técnicas e aparelhos para crianças e adolescentes com necessidades especiais. Para obter os benefícios completos das opções oferecidas por este produto, você deve ler este User Guide antes de usá-lo, guardando-o para consultas futuras.

Uso pretendido

O Manatee é uma cadeira de banho para crianças com necessidades especiais. A cadeira é projetada para colocar o usuário sentado na posição correta. A profundidade do assento pode ser ajustada, permitindo que a cadeira acompanhe o crescimento da criança. O produto deve ser usado em banheiros, sempre em área internas.

O grupo alvo para este dispositivo é de crianças incapacitadas por paralisia cerebral (CP). Além disso, crianças com distrofia muscular, espinha bífida, lesões da medula espinhal e deficiências neurológicas podem ser sujeitadas ao dispositivo. O produto é adequado para crianças com GMFCS de níveis 3-5.



Declaração de conformidade

Este produto atende os requisitos da Diretiva 93/42/CEE para aparelhos médicos. A marca EC deve ser removida ao reconstruir/reformar o produto, quando for utilizado em conjunto com produtos de outros fabricantes ou ao utilizar peças e acessórios que não sejam os originais da R82. Ainda, este produto está em conformidade com as exigências das normas:

- EN 12182
- ISO 17966



Descarte

Quando um produto atinge o fim de sua vida útil, ele deve ser separado de acordo com o tipo de material, para que suas peças possam ser recicladas ou descartadas corretamente. Se necessário, contate o seu revendedor local para obter uma descrição precisa de cada material. Contate as autoridades de sua região para informar-se das opções disponíveis de reciclagem ecológica.

Acessórios e peças de reposição

Os produtos da R82 podem ser fornecidos com uma gama de acessórios que atendem às necessidades do usuário individual. As peças de reposição podem ser encomendadas sob solicitação. Encontre os acessórios específicos em nosso site ou contate seu revendedor local para maiores informações.

Garantia da R82

A R82 oferece uma garantia de dois anos contra defeitos de fabricação e materiais e uma garantia de cinco anos contra rupturas da estrutura de metal causadas por defeitos em suas soldas. A garantia pode ser afetada negativamente se a responsabilidade do cliente pelo conserto e/ou manutenção diária não for praticada de acordo com as instruções e intervalos descritos pelo fornecedor e/ou conforme descrito no User Guide. Para maiores informações, consultamos a página inicial da R82, na aba download.

A garantia somente poderá ser mantida se o produto R82 estiver sendo utilizado no mesmo país onde foi adquirido e se puder ser identificado pelo seu número de série. A garantia não cobre danos acidentais, incluindo aqueles causados por uso incorreto ou descuido. A garantia não se estende a itens consumíveis, tais como pneus ou estofamento, que estão sujeitos a desgaste normal e precisam de substituição periódica.

A garantia será anulada caso outras peças/acessórios que não sejam os originais sejam usados, ou caso o produto não tenha sido mantido, consertado ou alterado de acordo com as orientações e intervalos prescritos pelo fornecedor e/ou dispostos no Guia do Usuário (User Guide). A R82 reserva-se o direito de inspecionar o produto sob reclamação e a documentação relevante antes de concordar com o pedido de garantia, além de decidir se substituirá ou consertará o produto defeituoso. O consumidor é responsável por retornar o item sob reclamação que encontra-se na garantia para o endereço de compra.

Informações pré-vendas

- Support.r82.org

Segurança

Os sinais, símbolos e instruções colocados neste produto nunca devem ser cobertos ou removidos, devendo estar presentes e claramente legíveis durante toda a sua vida útil. Substitua ou conserte imediatamente sinais, símbolos e instruções ilegíveis ou danificados. Entre em contato com o seu revendedor local para maiores instruções.

Caso ocorra um evento adverso relacionado ao dispositivo, os incidentes devem ser comunicados ao seu revendedor local e à autoridade nacional competente em tempo hábil. O revendedor local encaminhará as informações ao fabricante.

Prestador de cuidados

- Leia todas as instruções cuidadosamente antes de utilizar o produto e guarde-as para futura referência. O uso incorreto deste produto pode causar sérios acidentes ao usuário
- Utilize sempre as técnicas e auxílios de elevação corretos para tal fim
- Nunca deixe o usuário sem supervisão com este produto. Certifique-se de que há a supervisão permanente de um adulto
- Consertos/substituições somente devem ser feitos utilizando-se peças e acessórios novos e originais da R82 e executados de acordo com as instruções e intervalos de manutenção sugeridos pelo fornecedor

- Se houver quaisquer dúvidas quanto ao uso continuado de seu produto R82 ou se qualquer uma das peças falhar, pare imediatamente de utilizar o produto e contate o seu revendedor local assim que possível

Ambiente

- Verifique a temperatura da superfície do produto antes de deixar o usuário entrar. Isso vale especialmente para usuários com falta de sensibilidade cutânea, o que pode afetar sua percepção de calor. Caso a temperatura da superfície esteja acima de 41° C, espere o produto esfriar um pouco antes de usá-lo.

Usuário

- Se o usuário estiver próximo do limite máximo de carga e/ou realizar muitos movimentos involuntários, tal como balançar-se, deve-se considerar um produto de maior tamanho ou com uma carga máxima maior, ou mesmo um produto R82 diferente
- A cabeça do usuário deve estar sempre abaixo do topo do suporte.

Produto

- Realize todos os ajustes de posição no produto e acessórios e certifique-se de que todos os botões, parafusos e fivelas estão firmemente presos antes de sua utilização. Mantenha todas as ferramentas longe do alcance de crianças
- Certifique-se de manter a estabilidade do produto antes de colocar o usuário no mesmo
- Confirme com regularidade que os zíperes estão fechados de forma segura
- Verifique se todos os botões de liberação voltam a seus lugares após o ajuste
- Certifique-se de que as tampas de borracha antiderrapantes estejam funcionando
- Verifique a capa, as cintas e os acessórios e certifique-se de que o Velcro esteja preso de forma segura
- As cintas e os acessórios incluídos não podem ser usados como suporte por um período prolongado; podem ser usados apenas como uma ajuda adicional ao posicionar o usuário

Informações de serviços

A responsabilidade pela manutenção de um equipamento médico é totalmente de seu proprietário. A não-manutenção de um equipamento de acordo com suas instruções pode invalidar a garantia do mesmo. Além disso, a não-manutenção de um equipamento pode comprometer a condição clínica ou a segurança dos usuários e/ou de seus cuidadores.

Se o produto for submetido a água corrente contendo cloro, é possível que haja descoloração dos plásticos e tecidos.

Primeiro dia

- Leia o User Guide cuidadosamente antes de usar o produto e guarde-o em local seguro para consultas futuras

Após cada uso

- Enxágue o produto com água para retirar os restos de sabão e material orgânico

Diariamente

- Limpe as tampas de borracha antiderrapantes, utilizando um pano com água morna e detergente neutro e seque-as
- Inspeção visual. Conserte ou substitua quaisquer peças danificadas ou desgastadas
- Verifique todos os acessórios e fivelas quanto a sinais de desgaste
- Certifique-se de que todas as presilhas estão presentes e ajustadas corretamente
- Esteja alerta de quaisquer indicações de marca máxima antes de fazer ajustes

Mensalmente

- Todas as porcas e parafusos neste produto devem ser verificados e apertados para evitar quedas desnecessárias
- Lubrifique as peças giratórias. Recomendamos que você utilize um sistema de lubrificação profissional, tal como o lubrificante seco

A cada 6 meses

- Inspeccione a estrutura quanto a rachaduras ou sinais de peças desgastadas e realize a manutenção anual. Nunca utilize um produto que pareça estar abaixo do padrão ou defeituoso

Desinfecção

O produto pode ser desinfetado com uma solução de desinfetante IPA a 70%. É recomendável limpar qualquer resíduo e sujeira do produto com um pano umedecido com água quente e detergente/sabão neutro e sem cloro e deixar secar antes da desinfecção.

Antes de desinfecção

Remova os itens a seguir e limpe-os separadamente: Cobertura, Acolchoamento & Acessórios

Lavagem

A cobertura pode ser lavada no máximo a 50° C, utilizando-se detergente neutro na máquina de lavar.

Máquina de lavar

Este produto pode ser lavado por 10 minutos em 60°, utilizando detergente ou desinfetante sem cloro, em máquinas projetadas para equipamentos médicos. O produto deve estar seco antes de ser utilizado novamente.

Este produto pode ser lavado por 3 minutos em 85°, utilizando detergente ou desinfetante sem cloro, em máquinas projetadas para equipamentos médicos. O produto deve estar seco antes de ser utilizado novamente.

Antes de lavar

Remova os itens a seguir e limpe-os separadamente: Cobertura, Acolchoamento & Acessórios

Intervalo de manutenção

Uma inspeção detalhada do produto deve ser feita a cada 12 meses (ou a cada 6 meses, no caso de usuários pesados) e toda vez que o produto for novamente liberado para uso. A inspeção deve ser feita por uma pessoa tecnicamente competente, que recebeu treinamento sobre o uso do produto. Entre em contato com seu distribuidor local para instruções sobre reparos.

Em condições normais de uso, a vida útil deste produto é de 5 anos, caso a manutenção e reparo sejam feitos de acordo com as instruções do fabricante e estejam comprovadamente registrados.

Lista de verificação de serviço:

Verifique e ajuste as funções a seguir, de acordo com seu uso pretendido. Repare ou substitua quaisquer peças gastas ou danificadas. Verifique:

- O apoio para costas e o apoio para pernas são ajustáveis e podem ser travados na posição
- Zíper(es) & Velcro
- A cadeira pode ser dobrada/desdobrada
- Que as porcas e os parafusos do produto estejam apertados
- Se há fissuras ou sinais de peças gastas no produto
- Se todos os rótulos do produto estão intactos

Remoção e colocação da capa

Siga a descrição abaixo quando for necessário retirar e lavar a capa:

1. Abra o zíper da capa na parte traseira (A) e debaixo do assento (B)
2. Abra o Velcro debaixo da cadeira (C) e puxe a capa para cima (D) e para fora da cadeira

Siga a descrição abaixo para recolocar a capa na cadeira:

1. Passe a capa pelo encosto e puxe para baixo (D). Certifique-se de que as almofadas de espuma na capa fiquem ao redor da estrutura
2. Feche o zíper da capa na parte posterior da cadeira (A)
3. Coloque a pequena peça da capa com o zíper debaixo do assento (B). Certifique-se de que o Velcro esteja apontando para baixo
4. Levante o apoio para pernas (E) e o Velcro debaixo do assento (C) e debaixo do apoio para pernas (C) pode ser fechado. Certifique-se de que as almofadas de espuma na capa fiquem ao redor da estrutura
5. Abaixee o apoio para pernas (E) e certifique-se de que o Velcro esteja preso corretamente

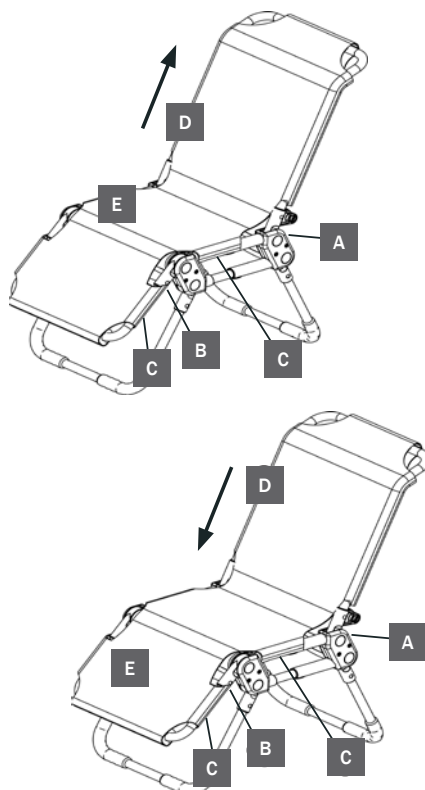

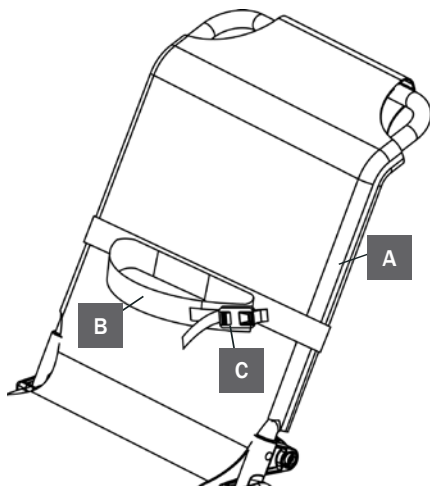

Acessórios

Suporte do corpo

Siga a descrição abaixo para montar o suporte do corpo da maneira correta:

1. Prenda a cinta com Velcro em volta do encosto (A)
2. Coloque o usuário na cadeira. Coloque a cinta (B) ao redor do corpo
3. Prenda o suporte do corpo com o Velcro e a fivela (C)

O suporte do corpo não pode ser usado como um suporte por um período prolongado. Este suporte destina-se apenas a facilitar a colocação do usuário na cadeira.

Alça com cinta

Siga as instruções abaixo para colocar a alça e a cinta da maneira correta:

1. Prenda a cinta com Velcro embaixo do encosto (A)
2. Ajuste a alça (B) para o lado para obter a posição ideal

A alça com cinta não pode ser usada como um suporte por um período prolongado. Este suporte destina-se apenas a facilitar a colocação do usuário na cadeira.

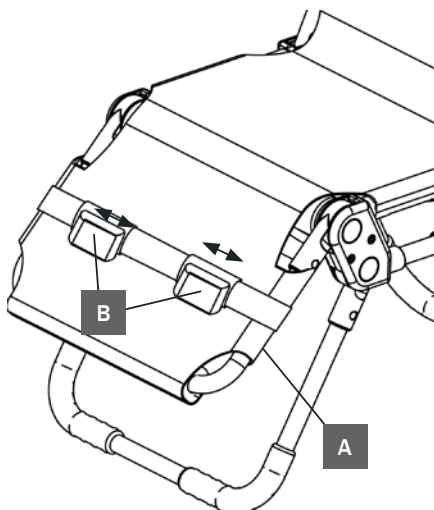
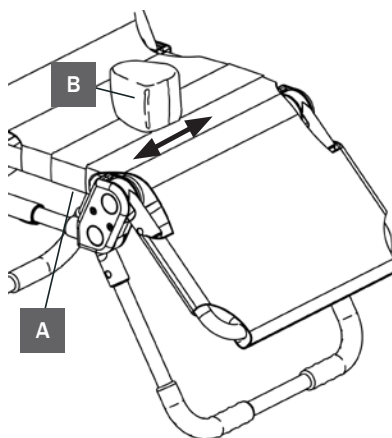

Cintas para o controle das pernas

Siga a descrição abaixo para montar as cintas da maneira correta:

1. Prenda a cinta com Velcro embaixo do apoio para pernas (A)
2. Ajuste as cintas (B) para o lado para obter a posição ideal. Prenda com o Velcro

As cintas não podem ser usadas como um suporte por um período prolongado. Este suporte destina-se apenas a facilitar a colocação do usuário na cadeira.



R82 A/S

Parallevej 3
8751 Gedved
Denmark
Tel +45 79 68 58 88
Fax +45 75 66 51 92
R82@R82.com
R82.org
facebook.com/R82global/

Importado e distribuído por: MAIS MOVIMENTO COMERCIO E IMPORTAÇÃO DE PRODUTOS PARA REABILITAÇÃO LTDA. CNPJ 58.895.681/0001-83. Rua Ernesto Bristotti N° 41 - Jardim Myriam - Campinas/SP. CEP: 13.098-408. AFE ANVISA n° 8.11.374-2. Resp. Técnico: Emmanuel Dias de Sousa Lopes CREFITO/SP 188523-F. Registro ANVISA n° 81137420017. Serviço de atendimento do consumidor SAC: (19) 3304-2500 / sac@maismovimento.com.br.



versão 6 deste manual do usuário.